

GT18



Technische Spezifikationen		GT18
Tisch		
Tischgröße	mm	1800×1400
T-Nuten (Breite x Anzahl x Abstand)	mm	22×7×170
Max. Tischbelastung	kg	6000
Verfahrweg		
X/Y/Z Verfahrweg	mm	1800 / 1400 / 800
Spindelnase zu Tisch	mm	150-950
Spindelmitte bis Säule	mm	400
Abstand zwischen den Säulen	mm	1960
Spindel		
Spindelkonus		HSK A63
Motorleistung	kW	21 / 27
Motordrehmoment	Nm	85 / 116
Spindeldrehzahl	U/min	24000
Vorschub		
Eilgang X/Y/Z	m/min	30
Arbeitsvorschub	mm/min	1-12000
Werkzeugwechsler		
Anzahl der Werkzeuge	pcs	60
Max. Werkzeuglänge	mm	300
Max. Werkzeugdurchmesser	mm	Φ78 / Φ150
Max. Werkzeuggewicht	kg	8
Genauigkeit (VDI3441 Voller Verfahrweg)		
Positioniergenauigkeit	mm	0.010/0.010/0.008 (X/Y/Z)
Wiederholgenauigkeit	mm	0.006 (X/Y/Z)
Abmessungen und Gewicht		
Abmessungen	mm	6100×4965×4380
Gewicht	kg	22000

* Die oben genannten Spezifikationen können ohne vorherige Ankündigung geändert werden, keine Haftung für Fehler. Die Maschinen können mit optionaler Ausstattung gezeigt werden.

- Hochgeschwindigkeits- und Hochpräzisionsbearbeitung, weit verbreitet in den Bereichen Werkzeug- und Formenbau, Elektronik, Verteidigung, Luft- und Raumfahrt und Medizintechnik
- Extra breiter Maschinenständer und Sockel gewährleisten eine hohe Steifigkeit
- Doppeltes Antriebssystem mit zwei Kugelumlaufspindeln und drei Linearführungen auf der Y-Achse zur Gewährleistung einer hohen Bearbeitungsgenauigkeit
- Extra breite Tür für einfaches Be- und Entladen
- Built-in Spindel, HSK A63, 24000 U/min
- Ölkühlung durch Kugelumlaufspindel
- Heidenhain-Linearmaßstäbe auf drei Achsen
- Servo-Werkzeugwechsler mit 60 Plätzen in Kettenausführung

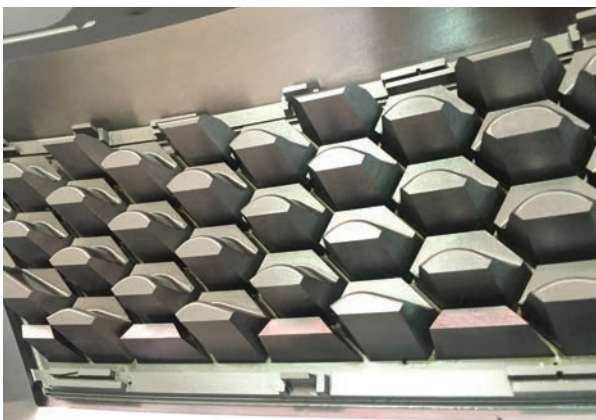
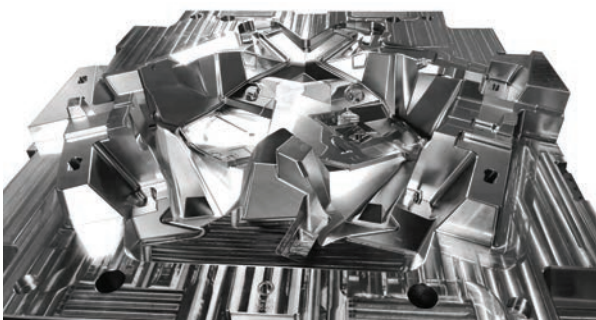
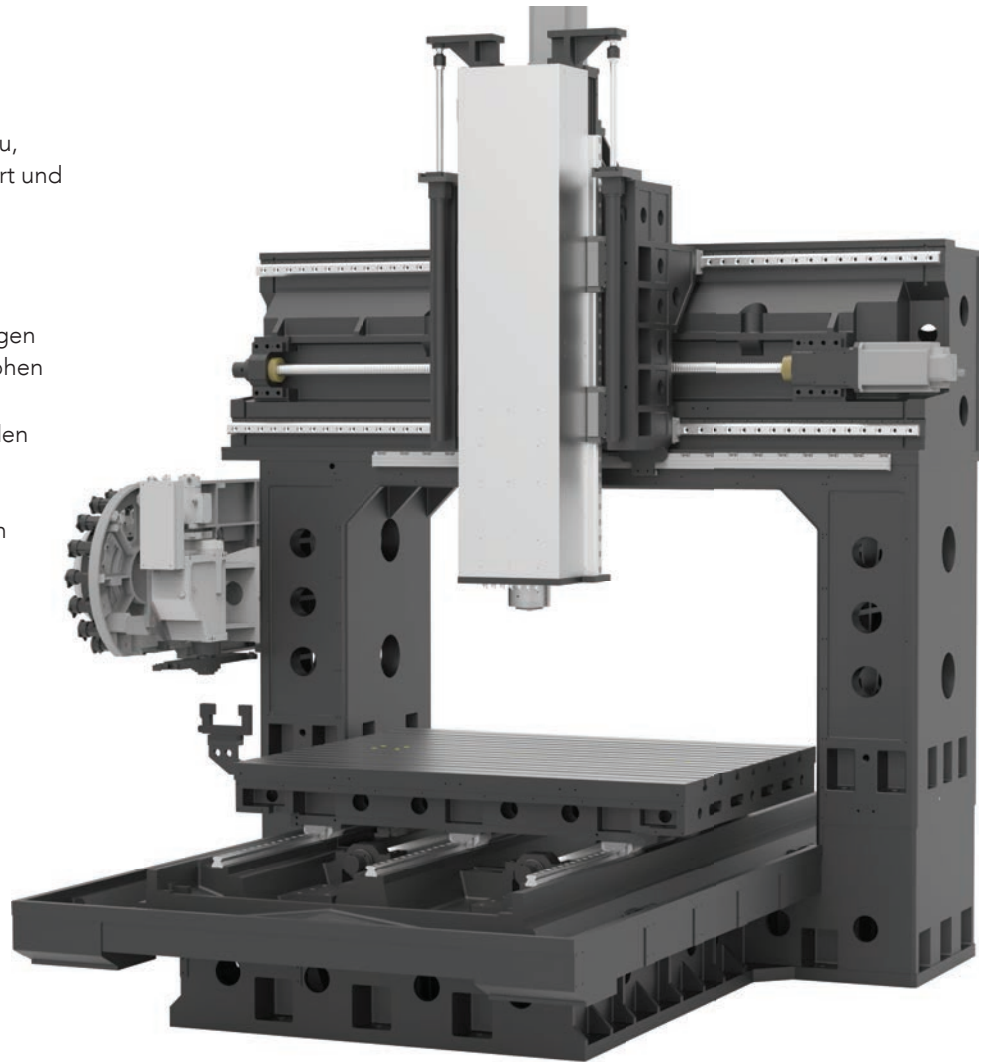

Standardausstattung

- ✓ Vollständig geschlossener Spritzschutz
- ✓ Built-in Spindel HSK A63 24000 U/min
- ✓ 60 Plätze Servo-Kettenwerkzeugwechsler
- ✓ Späneförderer (zwei Schnecken- und ein Kettenförderer)
- ✓ Klimatisierter Schaltschrank
- ✓ Hochpräziser Spindel-Wasserkühler
- ✓ Linearmaßstäbe für X/Y/Z
- ✓ Öl-Luft-Schmiersystem für die Spindel
- ✓ Starres Gewindeschneiden
- ✓ Ethernet-, CF-Karten- und USB-Schnittstelle
- ✓ Automatisches Schmiersystem
- ✓ Kühlmittleinrichtung
- ✓ Gebläse während des Schneidens
- ✓ LED-Arbeitsleuchte
- ✓ Programmierende-Leuchte
- ✓ Elektronisches Handrad (MPG)
- ✓ Werkzeugkasten
- ✓ Nivellierbolzen und Blöcke
- ✓ Kühlmittelpistole
- ✓ Luftpistole
- ✓ Benutzerhandbuch

Optionales Zubehör

- Built-in Spindel HSK A100 12000 U/min
- IKZ Kühlung durch die Spindel + ATS
- Ölkühlung durch den Kugelgewindetrieb
- Ölabbreiter
- Ölnebelabscheider
- Werkstückmesstaster
- Werkzeugmesstaster
- Zusätzlicher 200GB SSD-Programmspeicher

* Die oben genannten Spezifikationen können ohne vorherige Ankündigung geändert werden, keine Haftung für Fehler. Die Maschinen können mit optionaler Ausstattung gezeigt werden.